

# FITTER THEORY

## ITI 1<sup>st</sup> Year Question Bank PART-05

[www.globaliti.org](http://www.globaliti.org)

201. What is the name of supporting tool in sheet metal work?  
शीट मेटल वर्क में सहायक उपकरण का नाम क्या है?



- A. Funnel stake फनल स्टेक                      B. Hatchet stake हैचिट स्टेक  
C. Half moon stake हाफ मून स्टेक              D. Round bottom stake राउंड बॉटम स्टेक

Answer-c

202. Which riveting tool is used to form the final shape of rivet?  
रिवेट को अंतिम आकार देने के लिए किस रिवेटिंग टूल का उपयोग किया जाता है?

- A. Drift ड्रिफ्ट    B. Dolly डॉली  
C. Rivet set रिवेट सेट                              D. Rivet snap रिवेट स्नैप

Answer-d

203. What is the name of riveting defect?  
इस रिवेटिंग दोष का नाम क्या है?

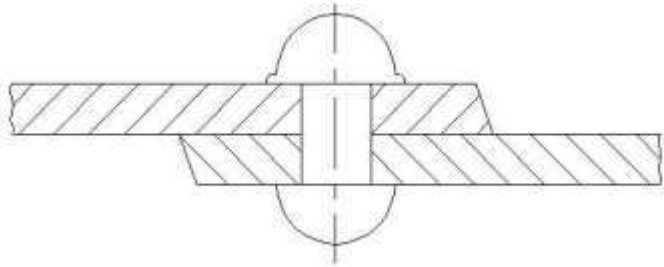

- A. Too little allowance on shank  
शैंक पर बहुत कम अलाउंस  
B. Too much allowance on shank  
शैंक पर बहुत अधिक अलाउंस  
C. Rivet head not centered with shank  
रिवेट का सिर शैंक के साथ केंद्रित नहीं है  
D. Head of rivet not perpendicular to shank  
रिवेट के सिर शैंक के साथ लंबवत में नहीं है

Answer-b

204. Name the tool used to make fluid tight joint in riveting?  
रिवेटिंग में फ्लूड टाइट जॉइंट बनाने के लिए प्रयुक्त टूल का नाम बताइए?

- A. Drift ड्रिफ्ट    B. Rivet snap रिवेट स्नैप  
C. Fullering tool फुल्लेरिंग टूल              D. Caulking tool कॉकिंग टूल

Answer-c

205. What is the name of tool used to cut thicker sheets?

मोटी शीट्स को काटने के लिए प्रयुक्त उपकरण का नाम क्या है?

- A. Bent snips बेंट स्निप      B. Lever shears लीवर शियर  
C. Straight snips स्ट्रेट स्निप      D. Circle cutting machine सर्किल कटिंग मशीन

Answer-b

206. Which stake is used for making sharp bends?

तीखे मोड (शार्प बैड्स) बनाने के लिए किस स्टेक का उपयोग किया जाता है?

- A. Funnel stake फनल स्टेक      B. Hatchet stake हैचेट स्टेक  
C. Half moon stake हाफ मून स्टेक      D. Beak or bick iron बीक या बिक आयरन

Answer-b

207. What is the name of stake? इस स्टेक का नाम क्या है?

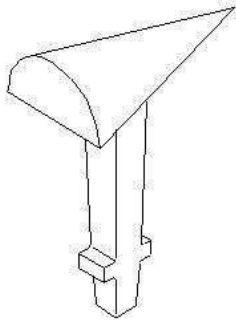

- A. Horse हॉर्स      B. Bick iron बिक आयरन  
C. Funnel stake फनल स्टेक      D. Creasing iron क्रिसिंग आयरन

Answer-c

208. Which flux is used for soldering tin sheets?

टिन की चादरो की सोल्डरिंग के लिए किस फ्लक्स का उपयोग किया जाता है?

- A. Resin रेसिन      B. Paste पेस्ट  
C. Zinc chloride जिंक क्लोराइड      D. Ammonium chloride अमोनियम क्लोराइड

Answer-c

209. What is the seam used in sheet metal joint for roofing and panelling?

रूफिंग और पैनेलिंग के लिए शीट धातु के जोड़ में किस सीम का उपयोग किया है?

- A. Lap seam लैप सीम      B. Double seam डबल सीम  
C. Grooved seam गूवेड सीम      D. Double grooved seam डबल गूवेड सीम

Answer-d

210. What is rivet interference?

रिवेट इन्टरफेरेंस क्या है?

- A. Thickness of sheet चादर की मोटाई  
B. Diameter of the rivet रिवेट का व्यास  
C. Length to form the head हेड बनाने के लिए लंबाई  
D. Total rivet length required for riveting  
रिवेटिंग के लिए आवश्यक कुल रिवेट लंबाई

Answer-c

211. What is the purpose of hole marked as x ?

x के रूप में चिह्नित छेद का उद्देश्य क्या है?

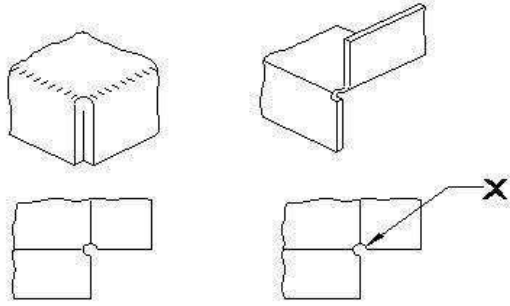

- A. Arrest the crack क्रेक को बंद करना
- B. Facilitate easy bending आसानी से बेन्डिंग करने के लिए
- C. Make good appearance अच्छी उपस्थिति बनाओ
- D. Allow clearance between the ends  
सिरो के बीच निकासी की अनुमति दे

Answer-a

212. What is the reason for faulty rivetting?  
दोषपूर्ण रिबेटिंग के कारण क्या है?

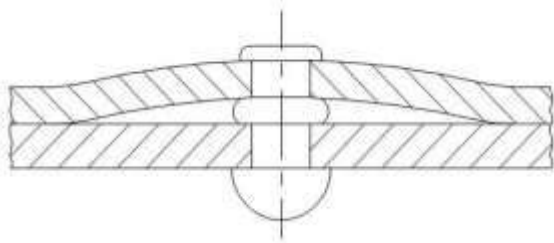

- A. Burrs between plates प्लेटों के बीच में बर्
- B. Too little allowance given बहुत कम अलाउंस दिया जाता है
- C. Improper joining of plates प्लेटों का अनुचित जुड़ाव
- D. Too much allowance given बहुत ज्यादा अलाउंस

Answer-c

213. How the distance of first rivet is determined from the side edge?  
साइड किनारे से पहली रिबेट की दूरी कैसे निर्धारित की जाती है?

- A. 3 x dia of rivet  
3 x रिबेट का व्यास
- B. 2 x dia of rivet  
2 x रिबेट का व्यास
- C. 2.5 x dia of rivet  
2.5 x रिबेट का व्यास
- D. 3.5 x dia of rivet  
3.5 x रिबेट का व्यास

Answer-b

214. What is the part marked as x in the hand shearing machine?  
हाथ कतरनी मशीन में x के रूप में चिह्नित भाग क्या है?

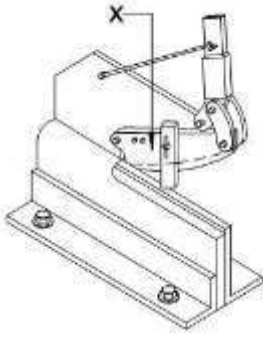

- A. Clamp कलैंप  
 B. Lever arm लिवर आर्म  
 C. Lower blade निचला ब्लेड  
 D. Upper blade उपरी ब्लेड

Answer-d

215. What is the advantage of stakes in sheet metal work?

शीट मेटल वर्क में स्टेक का क्या लाभ है?

- A. Sharpening तेज करना  
 B. Supporting सहायता प्रदान करना  
 C. Rest of workpiece रेस्ट ऑफ वर्कपीस  
 D. Protect the tool from damage उपकरण को नुकसान से बचाए

Answer-b

216. What is the tool marked as x in riveting?

रिवेटिंग में x के रूप में चिन्हित उपकरण क्या है?

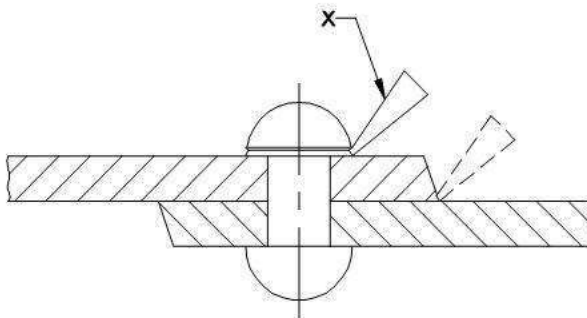

- A. Dolly डॉली  
 B. Rivet set रिवेट सेट  
 C. Fullering tool फुल्लेरिंग टूल  
 D. Caulking tool कॉकिंग टूल

Answer-d

217. What is the fault in riveting? इस रिवेटिंग में क्या दोष है?

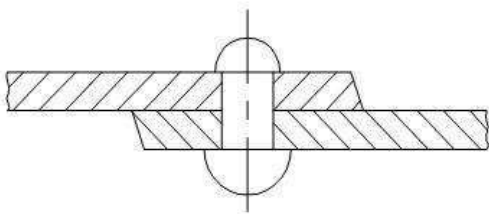

- A. Too little allowance बहुत कम अलाउंस  
 B. Burrs between the plates प्लेटों के बीच में बर्  
 C. Holes on the plate not in line  
 प्लेट में छेद लाइन में नहीं  
 D. Rivet body not perpendicular  
 रिवेट बॉडी लम्बवत नहीं है

Answer-a

218. Which tool is used to make fluid-tight joint by pressing the riveted edge plate?  
रिवेटेड एज प्लेट को दबाकर द्रव-तंग संयुक्त बनाने के लिए किस उपकरण का उपयोग किया जाता है?
- A. Dolly डॉली B. Drift ड्रिफ्ट  
C. Caulking tool कॉकिंग टूल D. Fullering tool फुल्लेरिंग टूल

Answer-d

219. Why allowance is required while making various types of hems and seams?  
विभिन्न प्रकार के हेम और सीम बनाते समय अलाउंस की आवश्यकता क्यों होती है?

- A. To make good appearance  
अच्छी दिखावट के लिए
- B. To prevent damage to the edges  
किनारों को नुकसान से बचाने के लिए
- C. To prevent over lapping at the seam  
सीम पर ओवर लैपिंग को रोकने के लिए
- D. Maintain correct size and improve the strength  
सही आकार बनाए रखे और ताकत में सुधार के लिए

Answer-d

220. Which sheet metal is easiest to joint and solder?  
जोड़ और सोल्डर के लिए कौन सी धातु की शीट सबसे आसान है?

- A. Tinned plate टिन्ड प्लेट B. Lead लीड  
C. Galvanised iron जस्ता लोहा D. Stainless sheet स्टेनलेस शीट

Answer-a

221. Which metal is very soft and heavy in sheet metal work?  
शीट मेटल के काम में कौन सी धातु बहुत नरम और भारी होती है?

- A. Lead लीड B. Black iron काला लोहा  
C. Aluminium अल्युमीनियम D. Copper sheet तांबा की शीट

Answer-a

222. Which sheet metal withstand contact with water and exposure to weather?  
कौन सी धातु की शीट पानी और मौसम के संपर्क को झेल सकती है?

- A. Black iron ब्लैक आयरन B. Copper sheet कॉपर शीट  
C. Stainless sheet स्टेनलेस शीट D. Galvanised iron जस्ता लोहा

Answer-d

223. What is the purpose of drift in riveting operation?  
रिवेटिंग ऑपरेशन में ड्रिफ्ट का उद्देश्य क्या है?

- A. Position the rivet  
रिवेट को पोजीशन में रखना
- B. Make metal to metal joint  
धातु से धातु का जोड़ बनाना
- C. Align the holes to be riveted  
रिवेट करने वाले छिद्र को एक सीध में रखना
- D. Prevent damage to rivet head  
रिवेट सिरों को नुकसान से बचना

Answer-c

224. Name the tool marked as X in riveting.  
रिवेटिंग में X के रूप में चिह्नित टूल का नाम बताएं।

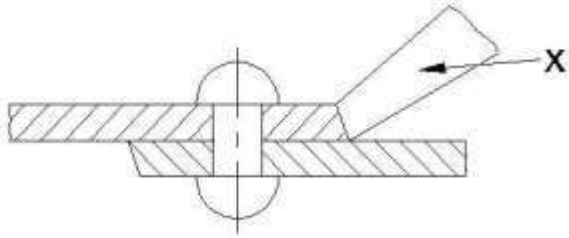

- A. Drift ड्रिफ्ट  
B. Rivet snap रिबेट स्नेप  
C. Caulking tool कॉकिंग टूल  
D. Fullering tool फुलरिंग टूल

Answer-d

225. Which hammer is suitable for riveting?

कौन सा हथौड़ा रिबेटिंग के लिए उपयुक्त है?

- A. Plastic hammer प्लास्टिक का हथौड़ा  
B. Ball pein hammer बॉल पीन हथौड़ा  
C. Cross pein hammer क्रॉस पिन हथौड़ा  
D. Straight pein hammer स्ट्रेट पिन हथौड़ा

Answer-b

226. Which notch is cut at an angle of  $45^\circ$  to the corner of the sheet metal?

शीट मेटल के कोने पर कौन सा नॉच  $45^\circ$  के कोण पर काटा जाता है?

- A. Wire notch वायर नॉच  
B. Slant notch स्लैन्ट नॉच  
C. Square notch स्क्वायर नॉच  
D. Straight notch स्ट्रेट नॉच

Answer-b

227. Name the joint made by fastening two edges of sheet metal together |

शीट धातु के दो किनारों को एक साथ जोड़ने द्वारा बनाया गया जॉइंट का नाम बताएं

- A. Hem हेम  
B. Seam सीम  
C. Notch नॉच  
D. Groove ग्रूव

Answer-b

228. What is the flux used for soldering in the form of powder and evaporates while heating?

पाउडर के रूप में सोल्डरिंग के लिए इस्तेमाल किया जाने वाला फ्लक्स कौन सा है जो गर्म करते समय वाष्पित हो जाता है?

- A. Resin रेसिन  
B. Zinc chloride जिंक क्लोराइड  
C. Hydrochloric acid हाइड्रोक्लोरिक एसिड  
D. Ammonium chloride अमोनियम क्लोराइड

Answer-d

229. Name the type of seam. | इस सीम के प्रकार का नाम दें।

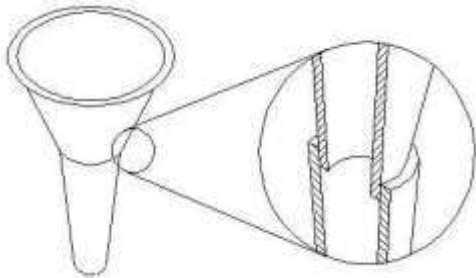

- A. Lap seam लैप सीम  
B. Double seam डबल सीम  
C. Grooved seam ग्रूव्ड सीम  
D. Double grooved seam डबल ग्रूव्ड सीम

Answer-a

230. Which rivet is used to avoid the projection of rivet head?

रिवेट सिर के प्रक्षेपण से बचने के लिए किस रिवेट का उपयोग किया जाता है?

- A. Pan head rivet पैन हेड रिबेट
- B. Snap head rivet स्नैप हेड रिबेट
- C. Conical head rivet कोनिकल हेड रिबेट
- D. Counter sunk head rivet काउंटर संक हेड रिबेट

Answer-d

231. What is the minimum distance between the rivets to avoid bucking?

बकिंग से बचने के लिए रिबेटिंग के बीच न्यूनतम दूरी क्या है?

- A. 2D
- B. 2.5 D
- C. 3D
- D. 3.5D

Answer-c

232. Which type of filler rod is used in gas welding of stainless steel?

स्टेनलेस स्टील के गैस वेल्डिंग में किस प्रकार के फिलर छड़ का उपयोग किया जाता है?

- A. Pure aluminium शुद्ध एल्यूमीनियम
- B. Copper silver alloy कॉपर सिल्वर मिश्र धातु
- C. Columbium stainless steel कोलंबियम स्टेनलेस स्टील
- D. Copper coated mild steel कॉपर लेपित माइल्ड स्टील

Answer-c

233. Name the gas welding defect.

इस गैस वेल्डिंग दोष का नाम बताएं।

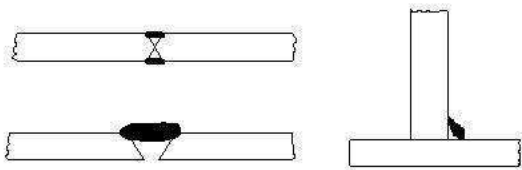

- A. Porosity पोरोसिटी
- B. Lack of fusion पिघलने की कमी
- C. Oxidised weld ऑक्सीकृत वेल्ड
- D. Incomplete penetration अपूर्ण पेनिट्रेशन

Answer-b

234. What will cause if the nozzle touches the molten pool?

यदि नोजल मोलटन पूल को छूता है तो क्या होगा?

- A. Spark स्पार्क
- B. Smoke धुआ
- C. Back fire बेक फायर
- D. Flash back फ्लैश

Answer-c

235. Name the joint in the arc welding.

आर्क वेल्डिंग में इस जोड़ का नाम बताएं।

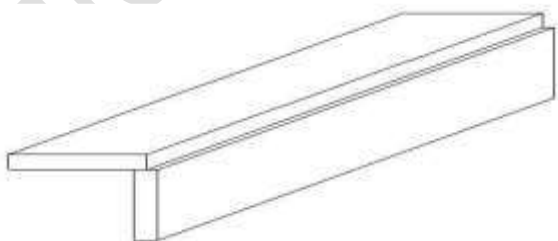

- A. Flush corner joint फ्लैश कॉर्नर जॉइंट
- B. Single fillet lap joint सिंगल फिलेट लैप जॉइंट
- C. Half open corner joint हाफ ओपन कॉर्नर जॉइंट
- D. Full open corner joint फुल ओपन कॉर्नर जॉइंट

Answer-c

236. What is the function of AC welding transformer?

एसी वेल्डिंग ट्रांसफार्मर का कार्य क्या है?

- A. It converts to low voltage high current ampere  
यह निम्न वोल्टेज उच्च धारा एम्पीयर में परिवर्तित होता है
- B. It converts to high voltage and low current ampere  
यह उच्च वोल्टेज और निम्न धारा एम्पीयर में परिवर्तित होता है
- C. It converts to low voltage and low current ampere  
यह कम वोल्टेज और कम करंट एम्पीयर में परिवर्तित होता है
- D. It converts to high voltage and high current ampere  
यह उच्च वोल्टेज और उच्च धारा एम्पीयर में परिवर्तित होता है

Answer-a

237. What is the disadvantage of AC welding transformer?

एसी वेल्डिंग ट्रांसफार्मर का नुकसान क्या है?

- A. More initial cost  
अधिक प्रारंभिक लागत
- B. Not free from arc blow  
आर्क ब्लो से मुक्ति नहीं
- C. More maintenance cost  
अधिक रखरखाव लागत
- D. Not suitable for welding non ferrous metal  
अलौह धातु वेल्डिंग के लिए उपयुक्त नहीं है

Answer-d

238. Which arc welding machine can be used anywhere in the field work even away from electric lines?

विद्युत लाइनों से दूर क्षेत्र के काम में कहीं भी किस आर्क वेल्डिंग मशीन का उपयोग किया जा सकता है?

- A. Rectifier set रेक्टिफायर सेट
- B. Motor generator set मोटर जनरेटर सेट
- C. Engine generator set इंजन जनरेटर सेट
- D. AC welding transformer एसी वेल्डिंग ट्रांसफार्मर

Answer-c

239. Which arc welding machine provides better heat distribution in the electrode and job?

कौन सी आर्क वेल्डिंग मशीन इलेक्ट्रोड और जॉब में बेहतर उष्मा वितरण प्रदान करती है?

- A. Rectifier set रेक्टिफायर सेट
- B. Motor generator set मोटर जनरेटर सेट
- C. Welding transformer वेल्डिंग ट्रांसफार्मर
- D. Engine generator set इंजन जनरेटर सेट

Answer-a

240. What is the colour painted on the acetylene gas cylinders?

एसिटिलीन गैस सिलिंडर पर किस रंग का पेंट होता है?

- A. Black काला
- B. Green हरा
- C. Blue नीला
- D. Maroon मैरून

Answer-d

241. What is the angle to be maintained in the blow pipe and filler rod in the left ward welding technic?

बाएं वार्ड वेल्डिंग टेक्निक में ब्लो पाइप और फिलर रॉड में ..... एंगल मैन्टेन्ड किया जाता है?



- A.  $60^\circ$  और  $30^\circ$                       B.  $50^\circ$  और  $40^\circ$   
 C.  $30^\circ$  और  $50^\circ$                       D.  $60^\circ$  और  $40^\circ$

Answer-a

242. Which factor determine the current setting during welding?

वेल्डिंग के दौरान करंट की सेटिंग कौन सा कारक निर्धारित करता है?

- A. Types of joint जोड़ के प्रकार  
 B. Position of weld वेल्ड की स्थिति  
 C. Length of electrode इलेक्ट्रोड की लंबाई  
 D. Diameter of electrode इलेक्ट्रोड का व्यास

Answer-d

243. What is the OCV for welding in step-down transformer which reduces the main supply voltage (220 or 440 volts)? स्टेप डाउन ट्रांसफार्मर में वेल्डिंग के लिए OCV क्या है जो मुख्य आपूर्ति वोल्टेज को कम करता है?

- A. 40 और 100 वोल्ट                      B. 50 और 100 वोल्ट  
 C. 30 और 20 वोल्ट                      D. 20 और 25 वोल्ट

Answer-a

244. Which is the welding machine designed to supply both A.C and D.C current for welding ferrous and non-ferrous metals using all types of electrode? कौन सी वेल्डिंग मशीन जो सभी प्रकार के इलेक्ट्रोड का उपयोग करके लौह और अलौह धातुओं की वेल्डिंग के लिए A.C और D.C दोनों की आपूर्ति करने के लिए डिजाइन की गई है?

- A. Rectifier set रेक्टिफायर सेट  
 B. Transformer set ट्रांसफार्मर सेट  
 C. Motor generator set मोटर जनरेटर सेट  
 D. Engine generator set इंजन जनरेटर सेट

Answer-a

245. Name the safety operation carried out in welding plant shown in the figure?

आकृति में दिखाए गए वेल्डिंग प्लांट में किए गए सुरक्षा संचालन का नाम बताइए?

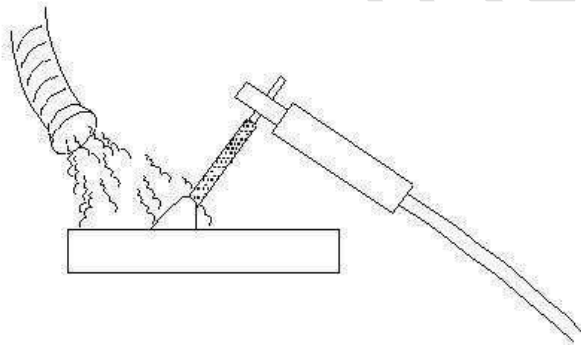

- A. Compressor used to force out fuses  
 कंप्रेसर फ्यूज को निकालता है  
 B. Cooling the surface to clear gases  
 गैसों को साफ करने के लिए सतह को ठंडा करना  
 C. Water forced to clean the surface  
 पानी सतह को साफ करने के लिए  
 D. Exhaust duct capture fumes and gases  
 निकास वाहिनी फ्यूज और गैसों को पकड़ती है

Answer-d

246. Identify the part marked as x .

x के रूप में चिह्नित भाग को पहचाने।

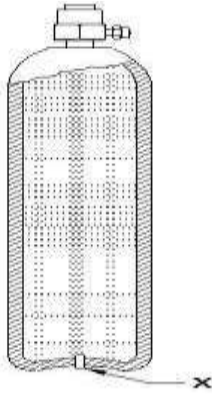

- A. Safety plug सुरक्षा प्लग  
 B. Steel bottle स्टील की बोटल  
 C. Valve spindle वाल्व स्पिंडल  
 D. Dissolved acetylene घुलनशील एसिटिलीन

Answer-a

247. What is the name of distortion occurs in the weld direction?

वेल्ड दिशा में उत्पन्न होने वाली विकृति का क्या नाम है?

- A. Angular distortion कोणीय विकृति  
 B. Bending distortion बेन्डिंग विकृति  
 C. Longitudinal distortion लॉन्जिट्यूडनल विकृति  
 D. Transverse distortion ट्रान्स्वर्स विकृति

Answer-c

248. What is the name of the metal edge in an angle during welding and cutting operations?

वेल्डिंग और कटिंग ऑपरेशन के दौरान कोण में धातु के किनारे का नाम क्या है?

- A. Kerf कर्फ  
 B. Drag ड्रैग  
 C. Bevel बेवल  
 D. Gouging गाउजिंग

Answer-c

249. Identify the welding defect shown in figure.

आकृति में दिखाए गए वेल्डिंग दोष को पहचाने।

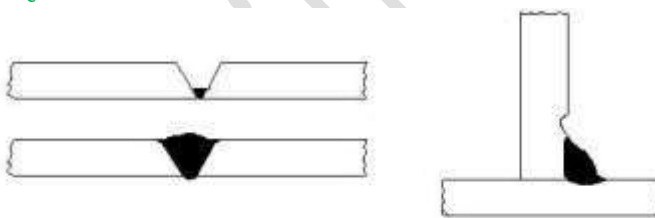

- A. Under cut अंडर कट  
 B. Cracking क्रैकिंग  
 C. Lack of fusion फ्यूजन की कमी  
 D. Incomplete penetration अधूरी पेनिट्रेशन

Answer-a

250. Why the cylinder keys are not removed from the cylinder while welding?

वेल्डिंग करते समय सिलेडर की चाबियों को सिलेडर से क्यों नहीं हटाया जाता है?

- A. To prevent gas leak  
 गैस रिसाव को रोकने के लिए  
 B. To adjust the gas supply  
 गैस आपूर्ति को समायोजित करने के लिए  
 C. To open and close frequently  
 बार बार खोलना और बंद करने के लिए

D. To close quickly in case of fire  
आग के मामले में जल्दी से बंद करने के लिए  
Answer-d

251. Which process blow out the cylinder valve socket before connecting the regulator?  
रेगुलेटर को जोड़ने से पहले सिलेंडर वाल्व सॉकेट को कौन सी प्रक्रिया ब्लो आउट कर देती है?
- A. Cracking क्रेकिंग  
B. Back fire बैक फायर  
C. Flash back फ्लैश बैक  
D. Pressure testing दबाव परीक्षण

Answer-a

252. What is the oxygen cylinder colour?  
ऑक्सीजन सिलेंडर का रंग क्या होता है

A. Red लाल  
B. Blue नीला  
C. Black काला  
D. Maroon मैरून

Answer-c

253. What is the name of the part marked as X ?  
x के रूप में चिह्नित भाग का नाम क्या है?

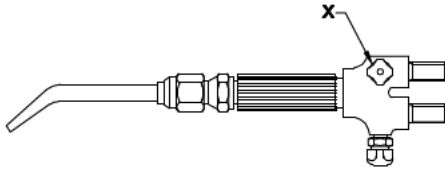

- A. Handle हैंडल  
B. Mixing chamber मिश्रण कक्ष  
C. Oxygen control value ऑक्सीजन नियंत्रण वाल्व  
D. Acetylene control value एसिटिलीन नियंत्रण वाल्व

Answer-c

254. What is the name of PPE?  
PPE का नाम क्या है?

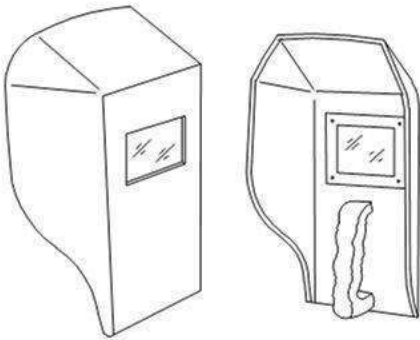

- A. Portable screen पोर्टेबल स्क्रीन  
B. Chipping goggles चिप्पिंग गॉगल  
C. Welding hand screen हाथ वाली वेल्डिंग स्क्रीन  
D. Welding helmet screen वेल्डिंग हेलमेट स्क्रीन

Answer-c

255. What is the purpose of cellulosic electrode in arc welding process?  
आर्क वेल्डिंग प्रक्रिया में सेल्युलॉसिक इलेक्ट्रोड का उद्देश्य क्या है?

- A. Very easy to remove the deposited slag  
जमा हुआ स्लैग को हटाना बहुत आसान है  
B. Used for high strength steel  
हाई स्ट्रेंगथ स्टील के लिए इस्तेमाल किया जाता है

- C. It is used for low carbon steel  
इसका उपयोग लो कार्बन स्टील के लिए किया जाता है
- D. It is suitable for all position  
यह सभी स्थिति के लिए उपयुक्त है

Answer-a

256. What is the name of the part marked as X ?

X के रूप में चिन्हित भाग का नाम क्या है?

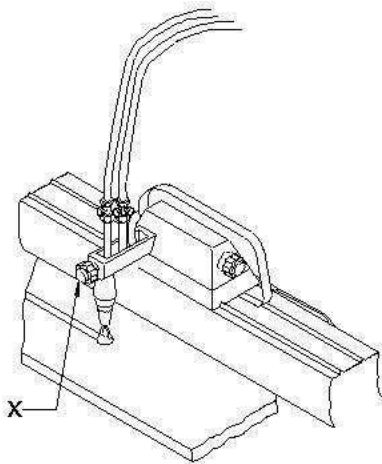

- A. Preheat control valve प्रीहीट कंट्रोल वाल्व
- B. Oxygen control valve ऑक्सीजन कंट्रोल वाल्व
- C. Horizontal adjustment हॉरिजॉन्टल एडजस्टमेंट
- D. Vertical adjustment वर्टिकल एडजस्टमेंट

Answer-d

257. What is the storing capacity of oxygen cylinder?

ऑक्सीजन सिलेंडर की भंडार क्षमता क्या है?

- A.  $7\text{m}^3$                       B.  $10\text{m}^3$
- C.  $14\text{m}^3$                       D.  $15\text{m}^3$

Answer-a

258. What is the equipment used to protect the body from flying spark during gas cutting?

गैस कटिंग के दौरान शरीर को उड़ने वाली चिंगारी से बचाने के लिए उपयोग किए जाने वाले उपकरण क्या है?

- A. Leather cap चमड़े की टोपी                      B. Leather apron चमड़े का एप्रन
- C. Leather shoes चमड़े के जूते                      D. Cutting goggles कटिंग गोगल्स

Answer-b

259. How to extinguish the flame after use in gas welding?

गैस वेल्डिंग में उपयोग के बाद लौ को कैसे बुझाएँ?

- A. Shut off oxygen and dip blow pipe in water  
ऑक्सीजन को बंद करे और पानी में ब्लिप पाइप को डुबोए
- B. Shut off oxygen and acetylene valve at a time  
एक साथ ऑक्सीजन और एसिटिलीन वाल्व बंद करें
- C. Shut off oxygen valve first next acetylene valve  
ऑक्सीजन वाल्व को पहले एसिटिलीन वाल्व को बाद में बंद करे
- D. Shut off acetylene valve first next oxygen valve  
एसिटिलीन वाल्व को पहले ऑक्सीजन वाल्व को बाद में बंद करे

Answer-d

260. Why humming sound effects during arc welding?

आर्क वेल्डिंग के दौरान ध्वनि प्रभाव क्यो गुनगुनाते है?

- A. Long arc length लंबी चाप की लंबाई
- B. Speedy welding शीघ्र वेल्डिंग
- C. Short arc welding लघु चाप वेल्डिंग
- D. Normal arc length सामान्य चाप की लंबाई

Answer-a

261. Which internal defect in welding is invisible to naked eye?

वेल्डिंग मे कौन सा आंतरिक दोष नग्न आंखो के लिए अदृश्य है

- A. Spatter स्पैटर
- B. Porosity पोरसिटी
- C. Undercut अंडर कट
- D. Stray arc स्टे अर्क

Answer-b

Credit- NIMI Bharat Skill

- अच्छी तैयारी के लिए आज ही मोबाइल एप्प डाउनलोड कीजिये
- Global iTi Mobile App Download Link-  
<https://play.google.com/store/apps/details?id=co.davos.srgzl>

Global iTi YouTube Channel